

# ORIGINI

Washbasins

Art. 66601

**GESSI** THE  
PRIVATE  
WELLNESS  
COMPANY®



GESSI SpA  
Parco Gessi - 13037 Serravalle Sesia  
(Vercelli) ITALY  
Tel. +39 0163 454111  
Fax +39 0163 459273  
[www.gessi.com](http://www.gessi.com) - [gessi@gessi.it](mailto:gessi@gessi.it)

ART. 66601

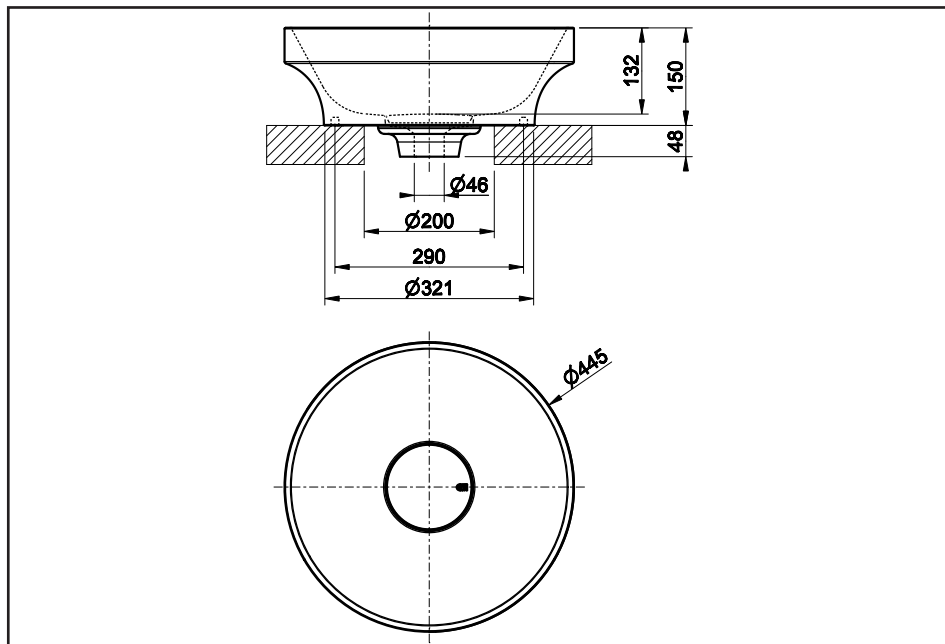

Fig. 1

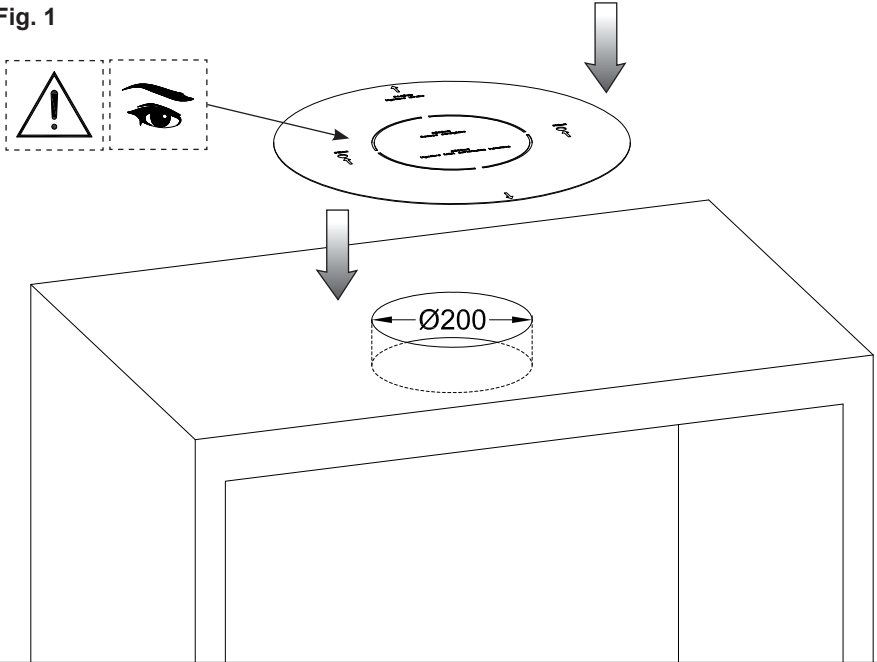
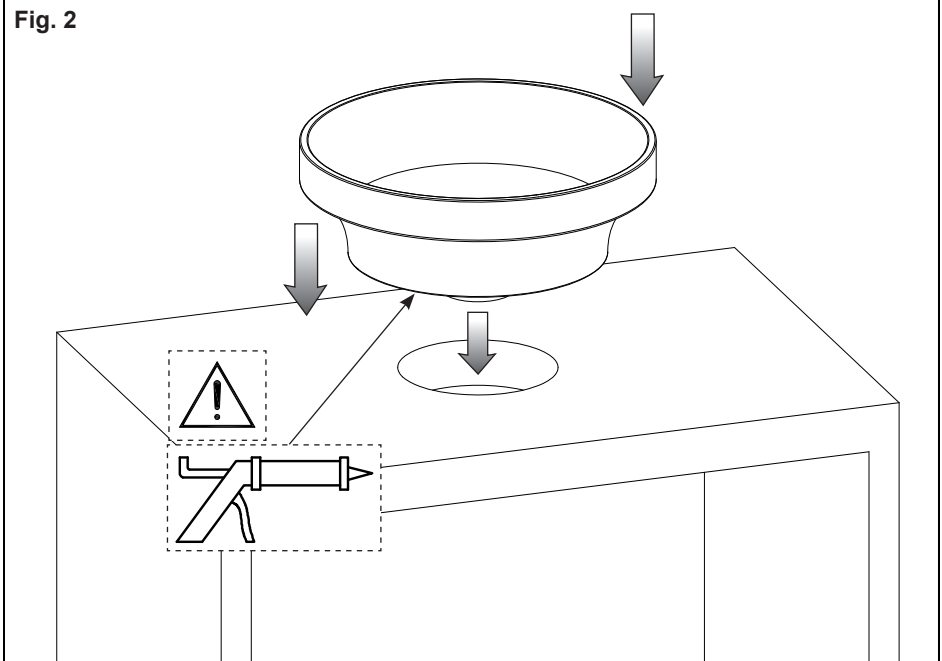

Fig. 2



### **ATTENZIONE**

Gli articoli di questa collezione sono il risultato di una lavorazione artigianale. Eventuali disomogeneità delle superfici, differenze esecutive, piccole variazioni di forma e dimensione sono da considerarsi caratteristica peculiare del processo di lavorazione. Per garantire quindi la tenuta idraulica tra la flangia dello scarico ed il lavabo potrebbe non essere sufficiente la guarnizione in genere fornita con lo scarico. La zona dovrà quindi essere sigillata con del silicone.

L'installazione eseguita senza il rispetto di questa prescrizione comporterà il decadimento dei termini di garanzia.

### **WARNING**

The items of this collection are the result of a craftsman production. Any lack of homogeneity of surfaces, execution differences, small variations of shape and dimension should be considered as a peculiar feature of the manufacturing process. Therefore to guarantee the hydraulic tightness between the flange of the drain and the sink the gasket usually supplied with the drain may not be enough. So the area should be sealed with silicone.

The installation made without complying with this prescription will entail the forfeiture of guarantee terms.

### **ATTENTION**

Les articles de cette collection sont le résultat d'une fabrication artisanale. D'éventuelles défauts d'homogénéité des surfaces, des différences d'exécution, des petites variations de forme et dimension, sont à considérer comme la caractéristique spécifique du procédé de fabrication. Ainsi pour garantir l'étanchéité hydraulique entre la bride de la vidange et le lavabo la gaine fournie généralement avec la vidange pourrait ne pas suffire. La zone devra donc être scellée avec de la silicone.

L'installation réalisée sans le respect de cette prescription entraînera la déchéance des termes de garantie.

### **ACHTUNG**

Die Artikel dieser Kollektion sind das Ergebnis einer kunsthandwerklichen Verarbeitung. Eventuelle Ungleichmäßigkeiten der Oberflächen, unterschiedliche Ausführungen, kleine Abweichungen in Form und Abmessungen sind als eine charakteristische Besonderheit des Bearbeitungsverfahrens zu bewerten. Um deshalb die wasserfeste Dichtung zwischen dem Flansch des Ablaufs und dem Waschbecken, könnte die üblicherweise mit dem Ablauf mitgelieferte Dichtung nicht ausreichen. Von daher muss dieser Bereich mit Silikon abgedichtet werden.

Die Installation ohne Befolgung dieser Vorschrift zieht die Nichtigkeit der Garantielaufzeit nach sich.

### **CUIDADO**

Los artículos de esta colección son el resultado de un trabajo artesanal. Eventuales faltas de homogeneidad de las superficies, diferencias de ejecución, pequeñas variaciones de forma y dimensión tienen que ser consideradas como una característica peculiar del proceso de trabajo. Para garantizar el cierre hidráulico entre la brida del desagüe y el lavabo, la junta generalmente incluida en el suministro del desagüe podría no ser suficiente. Por lo tanto se aconseja sellar la zona con el auxilio de silicona.

La instalación que no será efectuada en el respeto de la anteriormente mencionada prescripción comportará el vencimiento de los términos de garantía.

### **ВНИМАНИЕ**

Изделия, входящие в состав этой коллекции, характеризуются изысканным кустарным производством. Возможное отсутствие равномерности, неровность исполнения, незначительные различия в форме и в размере считаются типичными характеристиками рабочего процесса. Уплотнение, которое включается в комплект слива, не всегда обеспечивает оптимальную герметичность между фланцем и сливом раковины. Поэтому рекомендуется герметически закрывать зону с помощью силиконов.

Невыполнение вышеупомянутой рекомендации при исполнении установки повлечет за собой утрату условий гарантии.

### **ΠΡΟΣΟΧΗ**

Τα προϊόντα αυτής της συλλογής είναι το αποτέλεσμα βιοτεχνικής επεξεργασίας. Ενδεχόμενες ανομοιογένειες των επιφανειών, εκτελεστικές διαφορές, μικρές παραλλαγές ως προς το σχήμα και τη διάσταση πρέπει να θεωρούνται ιδιαίτερο χαρακτηριστικό της διαδικασίας επεξεργασίας. Για να εξασφαλιστεί η υδραυλική στεγανότητα μεταξύ της φλάντζας της εκροής και του νιπτήρα μπορεί να μην είναι αρκετό το παρέμβυσμα που παρέχεται εν γένει με την εκροή. Η ζώνη θα πρέπει κατά συνέπεια να σφραγιστεί με σιλικόνη.

Η εγκατάσταση που εκτελείται χωρίς την τήρηση αυτής της προδιαγραφής θα επιφέρει την κατάρπωση των όρων εγγύησης.

### **注意**

该套部件全部以手工方式加工而成。任何可能出现的表面不均匀、外观差异、外形及尺寸的细微变化均为其加工工序所造成的特有效果。鉴于上述原因，排水管的随配的常规垫圈不足以保证排水管的法兰盘与水池之间的水密封性。因此，该部分必须使用硅胶进行密封。

若不按照此规定进行产品安装，将无法完全享受本产品的保修服务。

- Gli inquinanti presenti nell'acqua piovana o lo stesso calcare dell'acqua di rete rimangono sotto forma di macchie sulla superficie del prodotto una volta evaporata l'acqua. E' possibile prevenire le formazioni di depositi e mantenere il Vostro prodotto pulito asciugandolo sempre con un panno morbido.
  - **NON DEVONO ESSERE UTILIZZATI DETERSIVI, SOLVENTI, AGENTI CHIMICI, SPUGNE ABRASIVE, PAGLIE METALLICHE, ALCOOL, PRODOTTI CONTENENTI CLORO O SUOI DERIVATI, ECC.** che danneggerebbero irrimediabilmente le superfici del prodotto, compromettendone l'estetica, la lucentezza e la satinatura. **PULIRE PERIODICAMENTE IL PRODOTTO ESCLUSIVAMENTE CON ACQUA E SAPONE NEUTRO ASCIUGANDOLO CON PANNO MORBIDO MONOUSO.**
  - Quando si usa sapone spray, spruzzarlo prima su un panno pulito o su una spugna, **MAI** direttamente sul prodotto.
- 
- The pollutants found in rainwater or the limescale in mains water remain in the form of stains on the surface of the product once the water has evaporated. It is possible to prevent the formation of deposits and keep your product clean by always drying it with a soft cloth.
  - **DETERGENTS, SOLVENTS, CHEMICAL AGENTS, ABRASIVE SPONGES, WIRE WOOL, ALCOHOL, PRODUCTS CONTAINING CHLORINE AND ITS DERIVATIVES, ETC. MUST NOT BE USED** as these may irreparably damage the product surfaces, thus compromising their aesthetic qualities, brightness and satin finish. **REGULARLY CLEAN THE PRODUCT WITH ONLY WATER AND A NEUTRAL SOAP, WIPING IT DRY WITH A SOFT DISPOSABLE CLOTH.**
  - When using spray-on soap, spray it onto a clean cloth or sponge, **NEVER** directly on the product.
- 
- Les contaminants présents dans l'eau de pluie ou le calcaire de l'eau courante restent sous forme de taches sur la surface du produit après que l'eau se soit évaporée. Il est possible de prévenir la formation de dépôts et de maintenir votre produit propre en le séchant toujours avec un chiffon doux.
  - **L'UTILISATION DE DÉTERGENTS, SOLVANTS, AGENTS CHIMIQUES, ÉPONGES ABRASIVES, PAILLE DE FER, ALCOOL, DE PRODUITS CONTENANT DU CHLORE OU SES DÉRIVÉS, ETC.** est interdite, car ils endommageraient irrémédiablement les surfaces du produit, et compromettraient l'esthétique, la brillance et le satinage. **NETTOYER EXCLUSIVEMENT ET RÉGULIÈREMENT AVEC DE L'EAU ET DU SAVON NEUTRE ET SÉCHER AVEC UN CHIFFON DOUX À USAGE UNIQUE.**
  - En cas d'utilisation de savon en spray, **NE JAMAIS** le vaporiser directement sur le produit, mais sur un chiffon propre ou sur une éponge.
- 
- Die im Regenwasser enthaltenen Schadstoffe und der im Leitungswasser enthaltene Kalk verbleiben nach dem Verdunsten des Wassers als Flecken auf der Oberfläche zurück. Sie können der Bildung von Ablagerungen entgegenwirken und Ihr Produkt sauber halten, indem Sie es immer mit einem weichen Tuch trocken wischen.
  - **KEINE REINIGUNGSMITTEL, LÖSUNGSMITTEL, CHEMIKALIEN, SCHLEIFSCHWÄMME, METALLSCHWÄMME, ALKOHOL, CHLORHALTIGE PRODUKTE ODER NEBENPRODUKTE DAVON** usw. **VERWENDEN.** Dies würde die Oberflächen des Produkts irreparabel beschädigen und dessen Ästhetik, Glanz und Satinierung beeinträchtigen. **DAS PRODUKT REGELMÄSSIG AUSSCHLIESSLICH MIT WASSER UND NEUTRALER SEIFE REINIGEN UND MIT EINEM WEICHEN EINWEGTUCH TROCKNEN.**
  - Im Falle einer Verwendung von Sprühseife muss diese auf ein sauberes Tuch oder einen Schwamm und **NIEMALS** direkt auf das Produkt aufgesprüht werden.
- 
- Los contaminantes presentes en el agua de lluvia o la misma cal del agua de red permanecen en forma de manchas en la superficie del producto una vez que el agua se ha evaporado. Es posible prevenir las formaciones de depósitos y mantener su producto limpio secándolo siempre con un paño suave.
  - **NUNCA TIENEN QUE SER UTILIZADOS DETERGENTES, DISOLVENTES, AGENTES QUÍMICOS, ESPONJAS ABRASIVAS O, PRODUCTOS QUE CONTENGAN CLORO O SUS DERIVADOS, ETC.**

que perjudicarían irremediabilmente las superficies del productos, comprometiendo su estética, su brillo y el satinado. LIMPIE PERIÓDICAMENTE EL PRODUCTO EXCLUSIVAMENTE CON AGUA Y JABÓN NEUTRO Y SEQUE UTILIZANDO UN PAÑO SUAVE DESECHABLE.

- En el caso de que se utilice jabón espray, pulverícelo antes sobre un paño limpio o sobre una esponja, NUNCA directamente sobre el producto.

- Загрязняющие вещества, имеющиеся в дождевой воде, или известковый налет водопроводной воды остаются в виде пятен на поверхности изделия после испарения воды. Можно предотвратить образование отложений и сохранить изделие в чистоте, регулярно вытирая его мягкой тканью.
- НЕ СЛЕДУЕТ ИСПОЛЬЗОВАТЬ МОЮЩИЕ СРЕДСТВА, РАСТВОРИТЕЛИ, ХИМИЧЕСКИЕ ВЕЩЕСТВА, АБРАЗИВНЫЕ ГУБКИ, МОЧАЛКИ ИЗ МЕТАЛЛИЧЕСКОЙ СТРУЖКИ, СПИРТ, ВЕЩЕСТВА, СОДЕРЖАЩИЕ ХЛОР ИЛИ ЕГО ПРОИЗВОДНЫЕ И Т.Д., которые могут непоправимо повредить поверхности изделия, ухудшить его эстетику, блеск или сатинирование. ПЕРИОДИЧЕСКИ ОЧИЩАЙТЕ ИЗДЕЛИЕ ИСКЛЮЧИТЕЛЬНО ВОДОЙ И НЕЙТРАЛЬНЫМ МЫЛОМ И ВЫТИРАЯ ОДНОРАЗОВОЙ МЯГКОЙ ТКАНЬЮ.
- При использовании мыла-спрея, нанесите их сначала на чистую ткань или на губку, НИ В КОЕМ СЛУЧАЕ не непосредственно на изделие.

- Οι ρύποι που περιέχονται στο νερό της βροχής ή τα ίδια τα άλατα του νερού του δικτύου ύδρευσης παραμένουν υπό τη μορφή κηλίδων επάνω στην επιφάνεια του προϊόντος μόλις εξατμιστεί το νερό. Μπορείτε να αποτρέψετε τον σχηματισμό εναποθέσεων και να διατηρήσετε καθαρό το προϊόν σας στεγνώνοντάς το κάθε φορά με ένα μαλακό πανί.
- ΔΕΝ ΠΡΕΠΕΙ ΝΑ ΧΡΗΣΙΜΟΠΟΙΟΥΝΤΑΙ ΑΠΟΡΡΥΠΑΝΤΙΚΑ, ΔΙΑΛΥΤΕΣ, ΧΗΜΙΚΟΙ ΠΑΡΑΓΟΝΤΕΣ, ΛΕΙΑΝΤΙΚΑ ΣΦΟΥΓΓΑΡΙΑ, ΣΥΡΜΑ ΚΑΘΑΡΙΣΜΟΥ, ΟΙΝΟΠΝΕΥΜΑ, ΠΡΟΪΟΝΤΑ ΠΟΥ ΠΕΡΙΕΧΟΥΝ ΧΛΩΡΙΟ Ή ΠΑΡΑΓΩΓΑ ΤΟΥ, ΚΤΛ. τα οποία μπορεί να προκαλέσουν ανεπανόρθωτη ζημιά στις επιφάνειες του προϊόντος, επηρεάζοντας την αισθητική, τη λάμψη και το σατινέ φινίρισμα. ΚΑΘΑΡΙΖΕΤΕ ΤΑΚΤΙΚΑ ΤΟ ΠΡΟΪΟΝ ΧΡΗΣΙΜΟΠΟΙΩΝΤΑΣ ΑΠΟΚΛΕΙΣΤΙΚΑ ΝΕΡΟ ΚΑΙ ΟΥΔΕΤΕΡΟ ΣΑΠΟΥΝΙ ΚΑΙ ΣΤΕΓΝΩΝΟΝΤΑΣ ΤΟ ΜΕ ΕΝΑ ΜΑΛΑΚΟ ΠΑΝΙ ΜΙΑΣ ΧΡΗΣΗΣ.
- Όταν χρησιμοποιείτε σαπούνι σε σπρέι, ψεκάστε πρώτα επάνω σε ένα καθαρό πανί ή επάνω σε ένα σφουγγάρι, ΠΟΤΕ απ' ευθείας επάνω στο προϊόν.

- 含有污染物的雨水以及硬水残留在产品表面后，一旦水分完全蒸发，便会形成各种污斑。请使用软布随时拭干表面，可避免形成污斑，保持产品表面洁净。
- 不得使用洗涤剂、溶剂、化学剂、磨蚀性海绵、钢丝球、酒精、含有氯碱或其衍生物的产品等擦拭，以免对产品表面造成永久损害，影响外观、亮泽和丝光效果。定期用清水和中性肥皂液清洗产品，用一次性软布擦干。
- 使用皂液喷雾瓶时，需先将皂液喷于干净的布或海绵上，不得将皂液直接喷淋于产品表面。

## تنبيه

الأصناف التي تشكل جزء من هذه التشكيلة هي ناتجة عن العمل الحرفي. وبالتالي، عدم تجانس السطوح واختلافات التنفيذ والاختلافات الصغيرة في الشكل والحجم، يجب اعتبارها ميزة خاصة لعملية الشغل. ولضمان المناعة الهيدروليكية ما بين فننشة المصرف والمغسلة، قد لا تكفي الحشوة الموردة عادة مع المصرف. وبناء على ذلك، يجب شمع هذه المنطقة بواسطة السليكون. تبطل شهادة الضمان في حالة التركيب بدون التقيد بهذه التعليمات.

- إن الملوثات الموجودة في مياه الأمطار أو الكلس الموجود بمياه الشبكة تبقى على شكل يقع على سطح المنتج بمجرد تبخر الماء. من الممكن الوقاية من تشكّل الرواسب والحفاظ على منتجكم نظيفاً عن طريق تجفيفه دائماً بقطعة قماش ناعمة.
- يجب عدم استعمال مواد تنظيف ومذيبات وعوامل كيميائية وقطع اسفنج حاكة ولفّات من السلك المعدني وكحول، منتجات تحتوي على الكلوريد ومشتقاته، وغيرها، لأنها تلحق أضرار لا يمكن إصلاحها بسطوح المنتج، ويؤثر بشكل سلبي على جماله ولمعانه وصقله. نظّف المنتج دورياً من خلال استعمال الماء والصابون المحايد، ثم جفّفه بواسطة قطعة قماش ناعمة أحادية الاستخدام.
- عند استعمال الصابون "السيبراي"، رش الصابون أولاً على قطعة قماش نظيفة أو قطعة إسفنج، ولا ترشه مطلقاً بشكل مباشر على المنتج.

