

Remote control
Télécommande
Mando de distancia

GESSE THE
PRIVATE
WELLNESS
COMPANY®

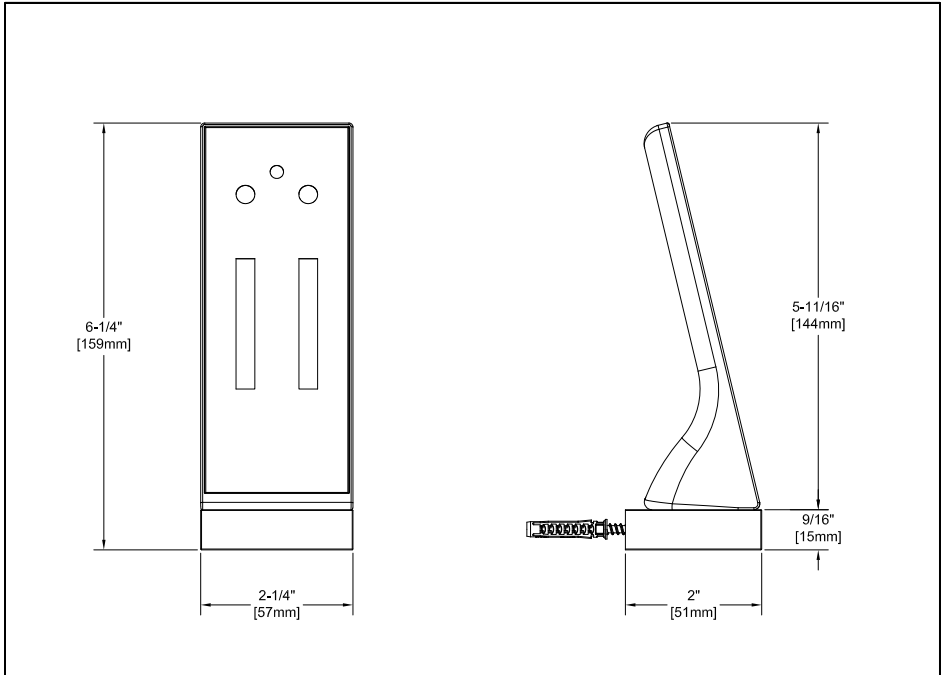

GESSE SpA
Parco Gessi - 13037 Serravalle Sesia
(Vercelli) ITALY
Tel. +39 0163 454111
Fax +39 0163 459273
www.gessi.com - gessi@gessi.it



TECHNICAL DATA:

- Protection: IP66
- Battery: CR2032

DONNÉES TECHNIQUES:

- Protection: IP66
- Batterie: CR2032

DATOS TÉCNICOS:

- Protección: IP66
- Batería: CR2032

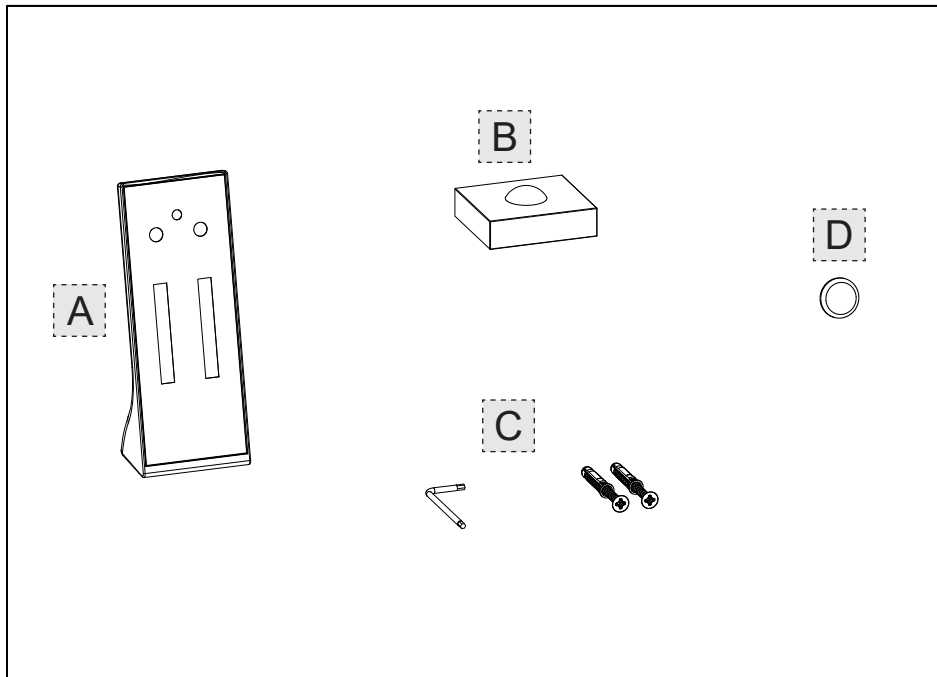

Package content:

- A - Remote control
- B - Support for remote control
- C - Fastening plugs
- D - Battery CR2032

Contenu de l'emballage:

- A - Télécommande
- B - Support pour télécommande
- C - Fiches de fixation
- D - Batterie CR2032

Contenido de la caja:

- A - Mando de distancia
- B - Soporte para mando de distancia
- C - Tacos de fijación
- D - Batería CR2032

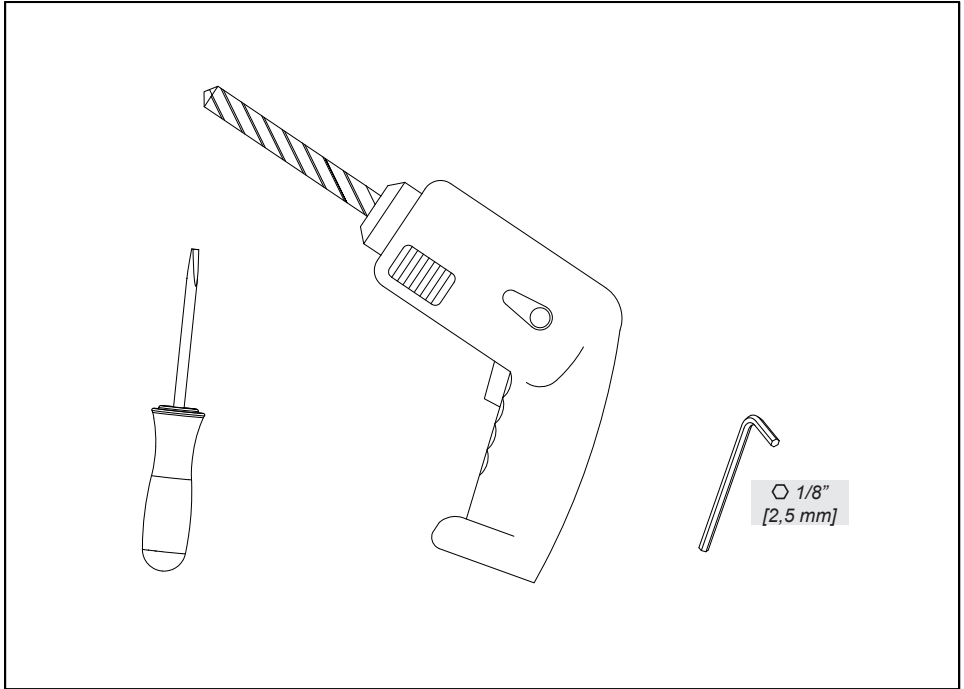

- Installation tools

- Outils nécessaires pour l'installation

- Herramienta necesaria para la instalación

INSTALLATION - INSTALLATION - INSTALACIÓN

Fig. 1

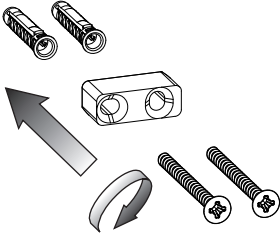

Fig. 2

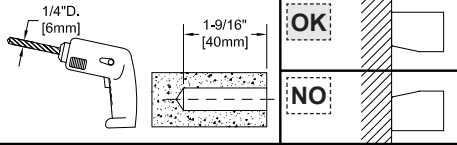
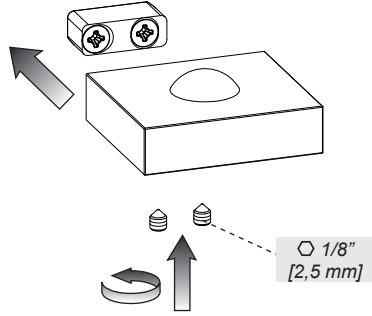

Fig. 3

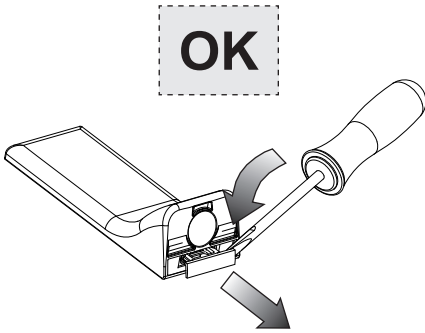

Fig. 4

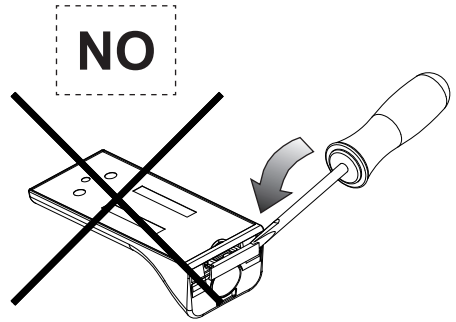

Fig. 5

CR2032

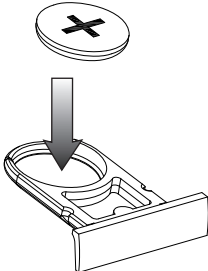

Fig. 6

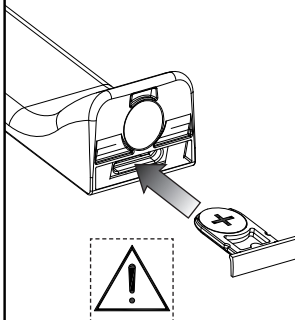
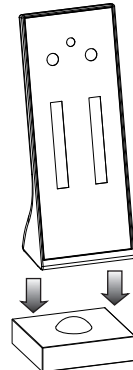
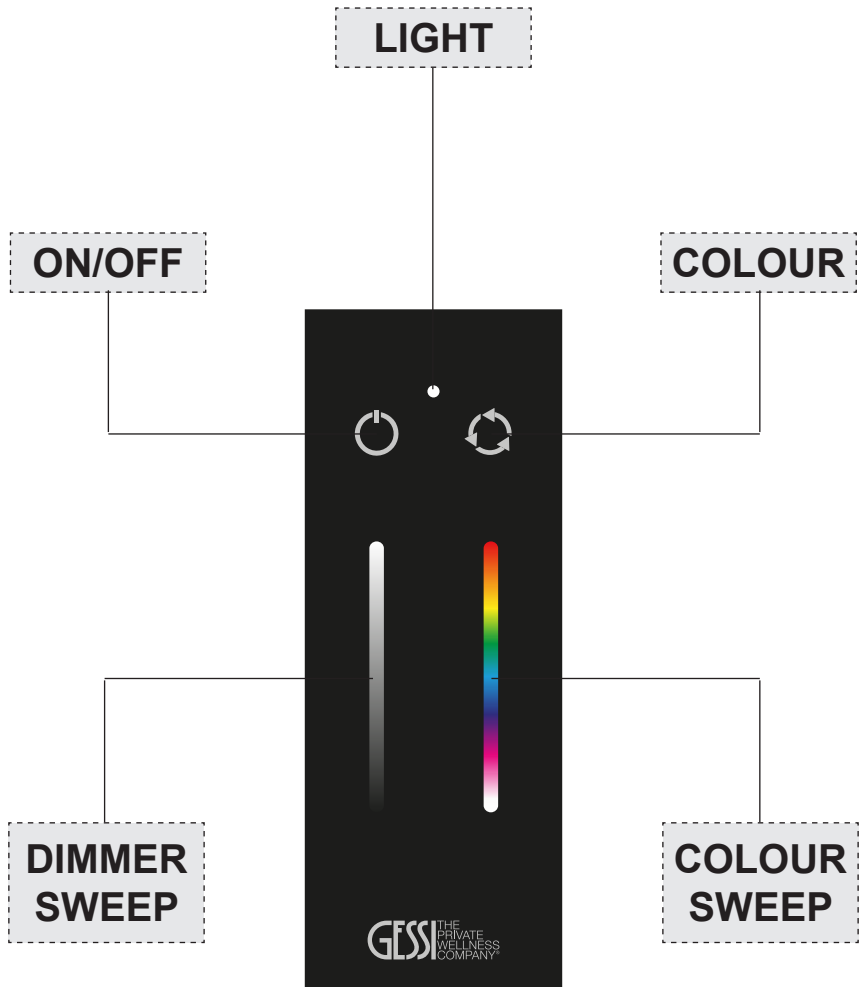

Fig. 7





WORKING - FONCTIONNEMENT - FUNCIONAMIENTO

START/SWITCH OFF

To start proceed as follows:

- Pushing any key or any point on the bars on the control: starts with automatic chromotherapy cycle.

To switch off push the key "ON/OFF" (with the system on).

WARNING: after 60 minutes from start the device switches off automatically.

AUTOMATIC CHROMOTHERAPY CYCLE

Automatic chromotherapy cycle start pushing any time the key "COLOUR"; chromotherapy LEDs signal the cycle start by a WHITE flashing.

Colour sequence is WHITE, RED, ORANGE, YELLOW, GREEN, LIGHT BLUE, BLUE, VIOLET.

The complete cycle lasts around 2 minutes (around 13 seconds per colour).

MANUAL COLOUR SELECTION

Any time, pushing the bar "COLOUR SWEEP", the chromotherapy LEDs will execute the reference colour pushed; any automatic program running will be stopped.

INTENSITY REGULATION

With system on, pushing the bar "DIMMER SWEEP", the intensity of chromotherapy LEDs will decrease or increase according to the zone pushed, without interfering with any automatic cycle.

TIME-OUT CONFIGURATION

Time-out modes provided are the following:

- After 1 hour (standard configuration)
- After 12 Hours
- NO time-out

To start the configuration mode it is necessary:

1. to cut power supply to control unit
2. restore the power supply to the control unit; chromotherapy LEDs signal it by a RED-GREEN-BLUE-WHITE flashing
3. from this moment the control unit enters the "coupling stand by" phase for about 30 seconds
4. to push at the same time the key ON/OFF and the bar DIMMER SWEEP in this way:
 - ON/OFF + DIMMER SWEEP down (1 hour) - chromotherapy LEDs confirm it by a BLUE flashing
 - ON/OFF + DIMMER SWEEP in the middle (12 hours) - chromotherapy LEDs confirm it by a double BLUE flashing
 - ON/OFF + DIMMER SWEEP up (NO time-out) - chromotherapy LEDs confirm it by a triple BLUE flashing
5. wait, without pressing anything, the end of the coupling phase indicated by chromotherapy LEDs by a WHITE flashing

WARNING: the configuration can be obtained ONLY if the remote controls has been already coupled.

"ONLY WHITE" OPERATION

This function allows the deactivation of the chromotherapy LEDs colours: only the WHITE colour remains active.

To start the configuration mode it is necessary:

1. to cut power supply to control unit
2. restore the power supply to the control unit; chromotherapy LEDs signal it by a RED-GREEN-BLUE-WHITE flashing
3. from this moment the control unit enters the "coupling stand by" phase for about 30 seconds
4. to push at the same time the key COLOUR and the COLOUR SWEEP in this way:
 - COLOUR + COLOUR SWEEP on RED - STANDARD COLOURS operation is active - chromotherapy LEDs signal it by a RED-GREEN-BLUE-WHITE flashing
 - COLOUR + COLOUR SWEEP on WHITE - "ONLY WHITE" operation is active - chromotherapy LEDs signal it by a WHITE flashing
5. wait, without pressing anything, the end of the coupling phase indicated by chromotherapy LEDs by a WHITE flashing

WARNING: the configuration can be obtained ONLY if the remote controls has been already coupled.

COUPLING REMOTE CONTROL/CONTROL UNIT

WARNING: this procedure is necessary only in case of remote control sold singularly (spare part), since when it is sold with its control unit this procedure was already carried out by the manufacturer.

You can check whether or not the remote control is paired thanks to the light it is equipped with:

BLUE LIGHT – Remote control paired

RED LIGHT – Remote control not paired

To start the coupling mode it is necessary:

1. to cut power supply to control unit
 2. restore the power supply to the control unit; chromotherapy LEDs signal it by a RED-GREEN-BLUE-WHITE flashing
 3. from this moment the control unit enters the "coupling stand by" phase for about 30 seconds
 4. keep buttons "ON/OFF" and "COLOUR" pushed at the same time on remote control, chromotherapy LEDs confirm the coupling by a GREEN flashing
 5. wait, without pressing anything, the end of the coupling phase indicated by chromotherapy LEDs by a WHITE flashing
- to remove the coupling, repeat the above steps. The only difference is in point 4, as chromotherapy LEDs confirm it by a RED flashing.

MAINTENANCE - ENTRETIEN - MANUTENCIÓN

ALLUMAGE/EXTINCTION

L'allumage peut se produire ainsi :

- En appuyant sur n'importe quelle touche ou sur n'importe quel point des barres de la télécommande: démarre avec cycle automatique de chromothérapie.

L'extinction se produit en pressant la touche "ON/OFF" (à système allumé).

ATTENTION : après 60 minutes de l'allumage le dispositif s'éteint automatiquement.

CYCLE AUTOMATIQUE DE CHROMOTHÉRAPIE

Le cycle automatique de chromothérapie démarre en pressant n'importe quand la touche "COLOUR" ; le démarrage du cycle est signalé par un clignotement BLANC des LED de la chromothérapie.

La séquence couleurs est BLANC, ROUGE, ORANGE, JAUNE, VERT, BLEU CLAIR, BLUE, VIOLET.

Le cycle complet a une durée d'environ 2 minutes (environ 13 secondes par couleur).

SELECTION COULEUR MANUELLE

N'importe quand, en pressant la barre "COLOUR SWEEP", les LED de la chromothérapie exécuteront la couleur de référence pressée ; tout éventuel programme automatique en cours sera coupé.

RÉGLAGE INTENSITÉ

A système allumé, pressant la barre "DIMMER SWEEP", l'intensité des LED de la chromothérapie diminue ou augmente selon la zone pressée, sans interférer avec l'éventuel cycle automatique.

CONFIGURATION TIME-OUT

Les modes de time-out possibles sont:

- Après 1 heure (programmation standard)
- Après 12 heures
- NO time-out

Pour démarrer un mode de configuration il est nécessaire de:

1. interrompre le courant d'alimentation à l'unité de commande
2. rétablir l'alimentation de l'unité de contrôle; ceci est signalé par le voyant clignotant ROUGE-VERT-BLEU-BLANC des LED de la chromothérapie
3. à partir de ce moment la centrale entre dans la phase de "couplage en attente" pendant environ 30 secondes
4. Appuyer en même temps la touche ON/OFF et la barre DIMMER SWEEP de façon suivante:
 - ON/OFF + DIMMER SWEEP en bas (1 heure) - la confirmation est signalée par le clignotement BLEU des LED de la chromothérapie
 - ON/OFF + DIMMER SWEEP au centre (12 heures) - la confirmation est signalée par le double clignotement BLEU des LED de la chromothérapie
 - ON/OFF + DIMMER SWEEP en haut (NO time-out) - la confirmation est signalée par le triple clignotement BLEU des LED de la chromothérapie
5. attendre, sans rien appuyer, la fin de la phase de couplage indiquée par un clignotement BLANC des LED de la chromothérapie

ATTENTION: la configuration est possible UNIQUEMENT avec la télécommande déjà appariée.

FONCTIONNEMENT "UNIQUEMENT BLANC"

Cette fonction permet de désactiver les couleurs des LED de la chromothérapie en laissant uniquement la couleur BLANCHE active.

Pour démarrer le mode de configuration il est nécessaire:

1. interrompre le courant d'alimentation à l'unité de commande
2. rétablir l'alimentation de l'unité de contrôle; ceci est signalé par le voyant clignotant ROUGE-VERT-BLEU-BLANC des LED de la chromothérapie
3. à partir de ce moment la centrale entre dans la phase de "couplage en attente" pendant environ 30 secondes
4. Appuyer en même temps la touche COLOUR et la barre COLOUR SWEEP de façon suivante:
 - COLOUR + COLOUR SWEEP sur ROUGE – fonctionnement des COULEURS STANDARD actif - la confirmation est signalée par le clignotement ROUGE-VERT-BLEU-BLANC des LED de la chromothérapie
 - COLOUR + COLOUR SWEEP sur BLANC – fonctionnement "UNIQUEMENT BLANC" actif - la confirmation est signalée par un clignotement BLANC des LED de la chromothérapie
5. attendre, sans rien appuyer, la fin de la phase de couplage indiquée par un clignotement BLANC des LED de la chromothérapie

ATTENTION: la configuration est possible UNIQUEMENT avec la télécommande déjà appariée.

INTERCONNEXION TELECOMMANDE/UNITE DE COMMANDE

ATTENTION : cette procédure n'est nécessaire que si la télécommande est vendue singulièrement (pièce détachée), car en cas de vente avec son unité de commande cette procédure a déjà été exécutée par le producteur.

Le couplage de la télécommande peut être vérifié par la lumière dont elle est dotée :

LUMIÈRE BLEUE - Télécommande couplée

LUMIÈRE ROUGE - Télécommande non couplée

Pour démarrer le mode d'interconnexion il faut :

1. interrompre le courant d'alimentation à l'unité de commande
 2. rétablir l'alimentation de l'unité de contrôle; ceci est signalé par le voyant clignotant ROUGE-VERT-BLEU-BLANC des LED de la chromothérapie
 3. à partir de ce moment la centrale entre dans la phase de "couplage en attente" pendant environ 30 secondes
 4. presser en même temps les boutons "ON/OFF" et "COLOUR" sur la télécommande, l'interconnexion est signalée par le LED avec un clignotement VERT des LED de la chromothérapie
 5. attendre, sans rien appuyer, la fin de la phase de couplage indiquée par un clignotement BLANC des LED de la chromothérapie
- pour éliminer le couplage, répétez les étapes ci-dessus. La seule différence est au point 4 où la confirmation est signalée par un clignotement ROUGE des LED de la chromothérapie.

WORKING - FONCTIONNEMENT - FUNCIONAMIENTO

ENCENDIDO/APAGADO

Es posible encender el dispositivo con modalidades diferentes:

- Pulsando una tecla o un punto cualquiera de las barras del comando de distancia: se pone en marcha un ciclo automático de cromoterapia.

El apagado ocurre pulsando la tecla "ON/OFF" (con sistema encendido).

CUIDADO: después de 60 minutos del momento del encendido el dispositivo se apagará automáticamente.

CICLO AUTOMÁTICO DE CROMOTERAPIA

El ciclo automático de cromoterapia se pone en marcha pulsando en cualquier momento la tecla "COLOUR"; el destello BLANCO de los LED de la cromoterapia señaliza la puesta en marcha del ciclo.

La secuencia de los colores es BLANCO, ROJO, NARANJA, AMARILLO, VERDE, CELESTE, AZUL, VIOLA.

El ciclo completo dura aproximadamente 2 minutos (aproximadamente 13 segundos cada color).

SELECCIÓN COLOR MANUAL

En cualquier momento, pulsando la barra "COLOUR SWEEP", los LED de la cromoterapia ejecutarán el color de referencia pulsado; los eventuales programas automáticos en curso serán interrumpidos.

REGULACIÓN INTENSIDAD

Con el sistema encendido, pulsando la barra "DIMMER SWEEP", la intensidad de los LED de la cromoterapia disminuirá o incrementará según el tipo de zona pulsada, sin interferir con el eventual ciclo automático.

CONFIGURACIÓN TIME-OUT

Se prevén las siguientes modalidades de time-out:

- Después de 1 hora (configuración estándar)
- Después de 12 horas
- NO time-out

Para empezar la modalidad de configuración es necesario:

1. interrumpir la corriente de alimentación hacia la unidad de mando central
2. restablecer la corriente de alimentación de la unidad de mando central; en este caso el LED de la cromoterapia empieza a destellar ROJO-VERDE-AZUL-BLANCO
3. de este momento la unidad de mando central entra en la fase de "espera acoplamiento" durante aproximadamente 30 segundos
4. pulsar contemporáneamente la tecla ON/OFF y la barra DIMMER SWEEP así:
 - ON/OFF + DIMMER SWEEP abajo (1 hora) - el LED de la cromoterapia con su destello AZUL lo confirma
 - ON/OFF + DIMMER SWEEP al centro (12 horas) - el LED de la cromoterapia con su doble destello AZUL lo confirma
 - ON/OFF + DIMMER SWEEP arriba (NO time-out) - el LED de la cromoterapia con su triple destello AZUL lo confirma
5. esperar, sin hacer nada, que finalice la fase de acoplamiento, señalizada por el destello del LED de la cromoterapia de color BLANCO

CUIDADO: la configuración puede realizarse SÓLO si el mando de distancia está acoplado ya.

FUNCIONAMIENTO "SÓLO BLANCO"

Esta función permite desactivar los colores del LED de la cromoterapia dejando activo el solo BLANCO.

Para empezar la modalidad de configuración es necesario:

1. interrumpir la corriente de alimentación hacia la unidad de mando central
2. restablecer la corriente de alimentación de la unidad de mando central; en este caso el LED de la cromoterapia empieza a destellar ROJO-VERDE-AZUL-BLANCO
3. de este momento la unidad de mando central entra en la fase de "espera acoplamiento" durante aproximadamente 30 segundos
4. pulsar contemporáneamente la tecla COLOUR y la barra COLOUR SWEEP así:
 - COLOUR + COLOUR SWEEP en ROJO - Funcionamiento de los COLORES ESTÁNDAR activo - el LED de la cromoterapia con su destello ROJO-VERDE-AZUL-BLANCO lo confirma
 - COLOUR + COLOUR SWEEP en BLANCO - Funcionamiento "SÓLO BLANCO" activo - el LED de la cromoterapia con su doble destello BLANCO lo confirma
5. esperar, sin hacer nada, que finalice la fase de acoplamiento, señalizada por el destello del LED de la cromoterapia de color BLANCO

CUIDADO: la configuración puede realizarse SÓLO si el mando de distancia está acoplado ya.

ACOPLAMIENTO MANDO DE DISTANCIA/UNIDAD DE MANDO CENTRAL

CUIDADO: este procedimiento es necesario sólo en el caso de que el mando de distancia se venda singularmente (pieza de repuesto) ya que si vendido junto a la correspondiente unidad de mando central, es el productor que efectúa el procedimiento.

El emparejamiento del mando a distancia se puede verificar por su luz:

LUZ AZUL - Mando a distancia emparejado

LUZ ROJA - Mando a distancia no emparejado

Para poner en marcha la modalidad de acoplamiento es necesario:

1. interrumpir la corriente de alimentación hacia la unidad de mando central
2. restablecer la corriente de alimentación de la unidad de mando central; en este caso el LED de la cromoterapia empieza a destellar ROJO-VERDE-AZUL-BLANCO
3. de este momento la unidad de mando central entra en la fase de "espera acoplamiento" durante aproximadamente 30 segundos
4. mantener pulsados contemporáneamente las teclas "ON/OFF" y "COLOUR" en el mando de distancia, el destello del LED de la cromoterapia de color VERDE señaliza el acoplamiento
5. esperar, sin hacer nada, que finalice la fase de acoplamiento, señalizada por el destello del LED de la cromoterapia de color BLANCO

- para remover el acoplamiento, repitan los pasajes mencionados arriba, teniendo en cuenta que, con respecto al punto 4, la única diferencia es el destello ROJO de los LED de la cromoterapia.



WARNING

when replacing the battery, use equivalent premium models (Duracell, Panasonic, Energizer). Product performance may not be as specified if different types of batteries are used.

ATTENTION

les piles doivent être remplacées par des modèles équivalents de qualité supérieure (Duracell, Panasonic, Energizer). Les performances du produit peuvent ne pas être celles spécifiées avec des piles différentes.

ATENCIÓN

la sustitución de la batería deberá realizarse con modelos equivalentes premium (Duracell, Panasonic, Energizer). El rendimiento del producto puede no ser el especificado con baterías diferentes.

NOTES - NOTES - NOTAS

A series of horizontal dotted lines for writing notes, spanning the width of the page.

NOTES - NOTES - NOTAS

A series of horizontal dotted lines for writing notes, spanning the width of the page.

NOTES - NOTES - NOTAS

A series of horizontal dotted lines for writing notes, spanning the width of the page.

BATH MIXING PROGRAM
PROGRAMME DU MITIGEUR POUR LA SALLE DE BAIN
PROGRAMA MEZCLADORES BAÑO

Art. 57876

Art. 57877

Art. 57878

Art. 57879

Art. 57881

Art. 57882

Art. 57977

Art. 57979

Art. 57980

Art. 57997

GESSI 

Gessi SpA - Parco Gessi

13037 Serravalle Sesia (Vercelli) - Italy

Phone +39 0163 454111 - Facsimile +39 0163 459273

www.gessi.com - gessi@gessi.it

Fig. 1

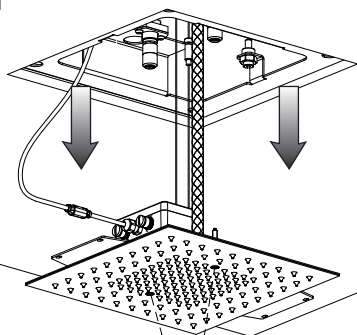

Supplied
Fourni
Incluido en el
suministro

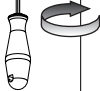

Fig. 2

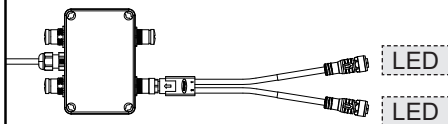
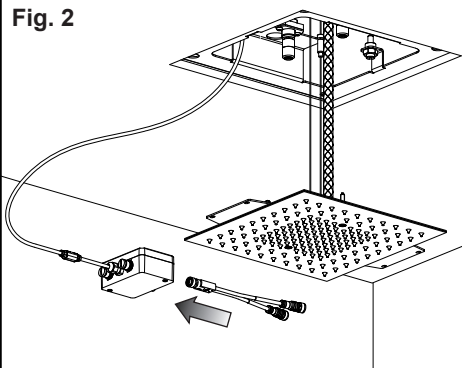
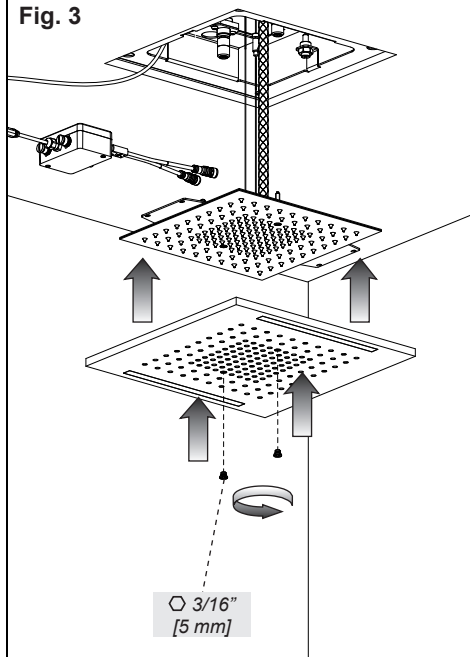

Fig. 3



○ 3/16"
[5 mm]

Fig. 4

Only for art.
57876-57878-57882-57977-57980

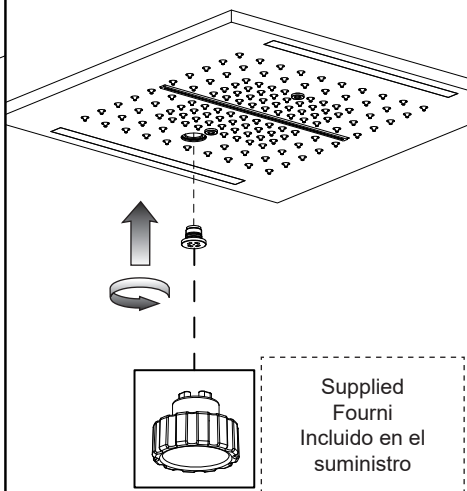

Supplied
Fourni
Incluido en el
suministro

Fig. 5

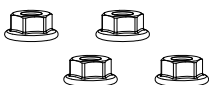
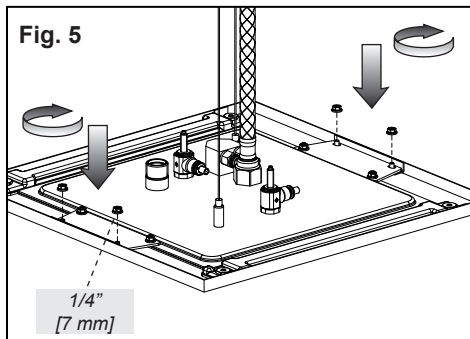

Supplied with the shower head structure

Fourni avec la structure de la pomme douche

Incluida en el suministro con la estructura del rociador

Fig. 6

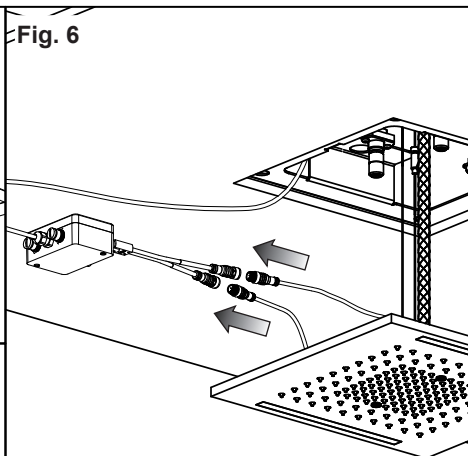

Fig. 7

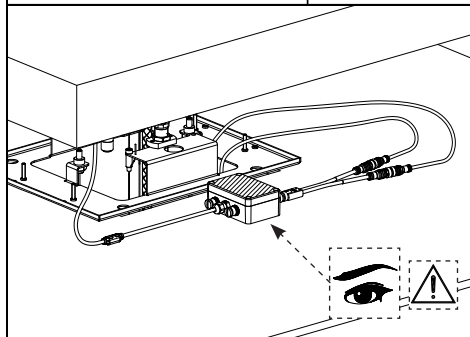
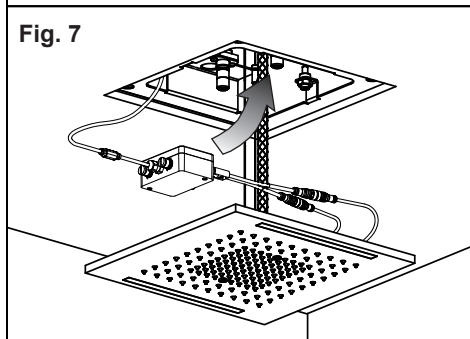
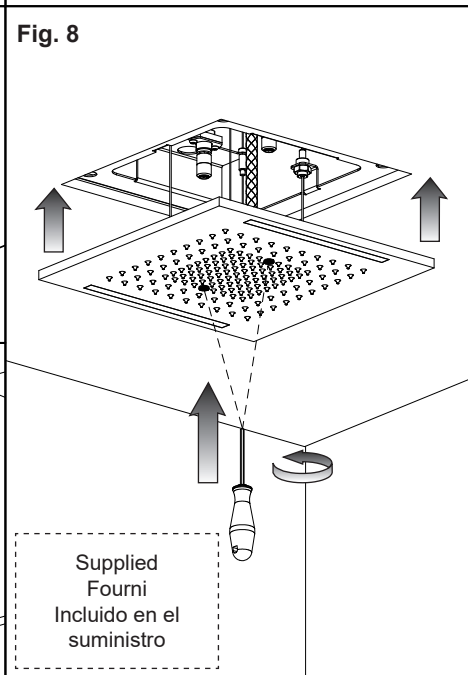

Fig. 8



Supplied
Fourni
Incluido en el
suministro

WORKING - FONCTIONNEMENT - FUNCIONAMIENTO

When control unit is powered the system starts an automatic test cycle of LEDs RED-GREEN-BLUE-WHITE, then it stands by for 30 seconds of any remote control coupling (see manual included in the remote control package), the phase ends with a WHITE blinking.

Lorsque l'unité de commande est alimentée le système démarre un cycle automatique de test des led ROUGE-VERT-BLEU-BLANC, ensuite il demeure en attente pendant 30 secondes d'une éventuelle interconnexion de la télécommande (voir manuel inclus dans l'emballage de la télécommande), enfin la phase se termine par un clignotement BLANC.

En el momento en el cual la unidad de mando central se alimenta, el sistema pone en marcha un ciclo automático de ensayo de los led ROJO-VERDE-AZUL-BLANCO, sucesivamente se detiene durante 30 segundos esperando un eventual acoplamiento del mando de distancia (vean manual incluido en la caja mando de distancia); finalmente un destello BLANCO indica la finalización de la fase.



MAINTENANCE

- Should it be necessary to replace one or more components, contact an authorized retailer or visit WWW.GESSI.COM
- Product maintenance should be made only by qualified staff
- For periodical maintenance and cleaning of the shower head see the handbook in the maintenance set, included in the package

ENTRETIEN

- S'il est nécessaire de remplacer un ou plusieurs composants, contacter un centre autorisé ou visiter le site WWW.GESSI.COM
- L'entretien du produit ne doit être effectué que par du personnel qualifié
- Pour l'entretien périodique et le nettoyage de la pomme douche consulter le manuel contenu dans le set pour l'entretien, inclus dans l'emballage

MANUTENCIÓN

- En el caso de que sea necesario remplazar uno o más componentes, contacten con un revendedor autorizado o visiten el sitio WWW.GESSI.COM
- Encarguen sólo a personal calificado para el mantenimiento del producto
- Para el mantenimiento periódico y la limpieza del rociador, vean el manual que forma parte del juego para el mantenimiento, incluido en la caja

- LED -

Fig. 1

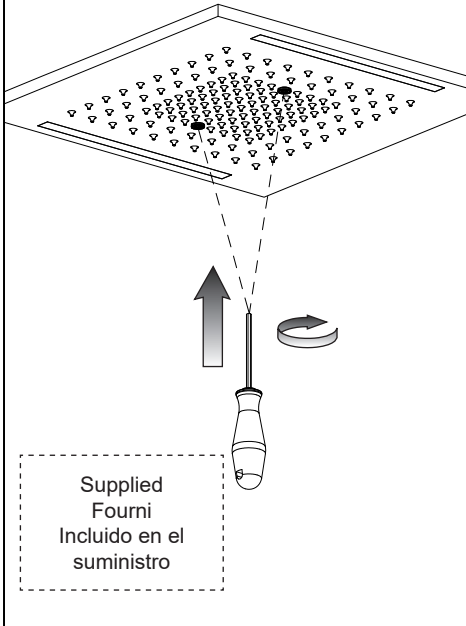

Fig. 2

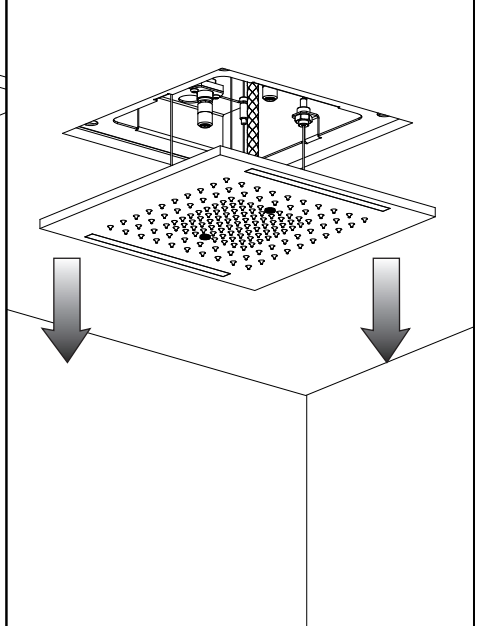

Fig. 3

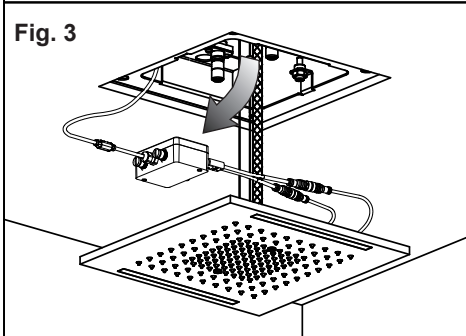

Fig. 4

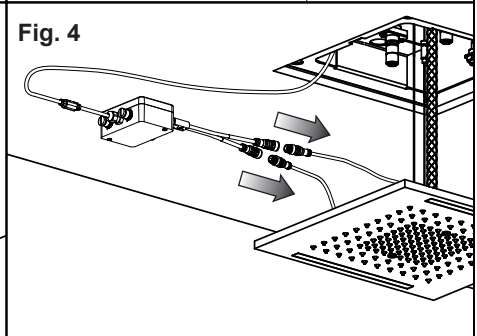

Fig. 5

